

Präsentation ThyssenKrupp

Günter Prystupa
Investor Relations

4. Berliner
Aktienforum

24. Mai 2005



ThyssenKrupp



Agenda

- Überblick Konzern
- Überblick Segmente
- Geschäftsjahr 2003/04
- 1. Halbjahr 2004/05 – Ausblick
- Strategie und Portfoliooptimierung
- ThyssenKrupp Aktie



Einführung

- ThyssenKrupp ist 1999 aus der Fusion von Thyssen und Krupp-Hoesch hervorgegangen
- ThyssenKrupp zählt zu den größten Industrie-Unternehmen in Europa
- ThyssenKrupp ist ein weltweit tätiger Technologiekonzern mit den Aktivitäten: Stahl, Industriegüter und Dienstleistungen
- Operativ tätig in 5 Segmenten: Steel, Automotive, Elevator, Technologies sowie Services



Hoher Grad der Internationalisierung

- Konzerngesellschaften und -vertretungen in mehr als 70 Ländern
- Rd. 187.000 Mitarbeiter, davon 53% außerhalb Deutschlands tätig (31.03.2005)
- Konzernumsatz: rd. 40 Mrd €, davon 65% mit Kunden außerhalb Deutschlands (30.09.2004)



Agenda

○ Überblick Konzern

○ Überblick Segmente

○ Geschäftsjahr 2003/04

○ 1. Halbjahr 2004/05 – Ausblick

○ Strategie und Portfoliooptimierung

○ ThyssenKrupp Aktie



ThyssenKrupp Konzern 2003/04

ThyssenKrupp AG

Umsatz (konsolidiert): 39,3 Mrd € • EBT (konsolidiert): 1,580 Mrd € • Mitarbeiter: 184.358

Steel	Automotive	Elevator	Technologies	Services
<p>Umsatz: 13,7 Mrd € EBT: 911 Mio € Mitarbeiter: 46.630</p> <ul style="list-style-type: none"> • Carbon Steel • Stainless Steel 	<p>Umsatz: 7,3 Mrd € EBT: 288 Mio € Mitarbeiter: 43.491</p> <ul style="list-style-type: none"> • Body & Chassis (NA) • Body & Chassis (EU/AP/LA) • Powertrain (global) 	<p>Umsatz: 3,6 Mrd € EBT: 370 Mio € Mitarbeiter: 31.658</p> <ul style="list-style-type: none"> • 4 regionale Business Units • Accessibility • Escalators/ Passenger Boarding Bridges 	<p>Umsatz: 5,1 Mrd € EBT: 67 Mio € Mitarbeiter: 27.803</p> <ul style="list-style-type: none"> • Metal Cutting • Plant Technology • Marine Systems • Mechanical Engineering • Transrapid 	<p>Umsatz: 11,9 Mrd € EBT: 271 Mio € Mitarbeiter: 33.469</p> <ul style="list-style-type: none"> • MaterialsServices Europe • MaterialsServices North America • Industrial Services • Special Products <p>Dienstleistungen</p>
Stahl	Industriegüter			

Zahlenangaben wie am 1.12.2004 berichtet



ThyssenKrupp - Stahl

Steel

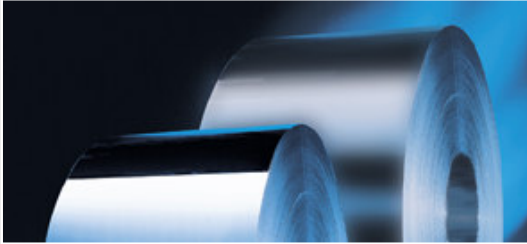

- Weltmarktführer in Edelstahl-Flachprodukten, Nickelbasislegierungen, Elektrobändern und Tailored Blanks
- Qualitätsflachstahl: Nr. 2 in Europa
- Fokus auf Flachstahlprodukte mit hoher Wertschöpfung
- Struktur des Standorts Duisburg einzigartig in Europa: Kapazität bei 17,3 Mio t Rohstahl/Jahr
- Margenführerschaft durch Portfoliooptimierung, Investitionspolitik und Effizienzsteigerung
- Innovationsführerschaft bei Produkten und Prozessen
- Internationale Präsenz mit Produktionsstätten in den Wachstumsmärkten der Welt; globale strategische Allianzen und Kooperationen

ThyssenKrupp - Industriegüter (I)

Automotive

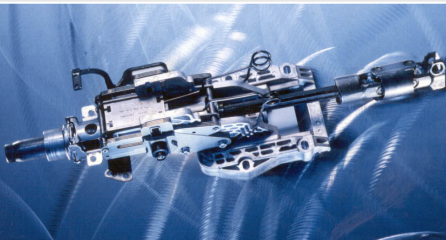
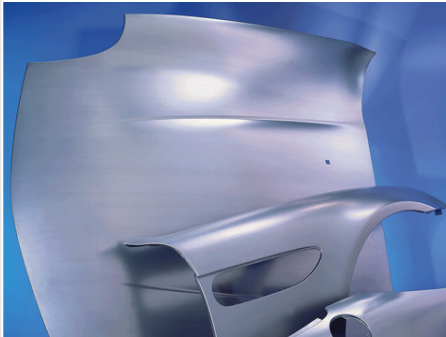

- 80% des Umsatzes aus Top 1-3 Positionen
- Technologieführerschaft in Produkt- und Prozesstechnologien
- Anbieter von Komponenten und Lösungen für die Automobilindustrie
- Ausbau der Entwicklungskompetenz und langfristig angelegte Partnerschaften mit Automobilherstellern
- Weiterhin Teilnahme an Outsourcing-Trends von Automobilherstellern

ThyssenKrupp - Industriegüter (II)

Elevator



- Nr. 3 auf dem Weltmarkt
- Umfassendes Produkt- und Serviceangebot aus einer Hand
- Globale und lokale Steigerung des Marktanteils, besonders in Asien
- Starkes Service-Netzwerk – profitiert von Komplettwartungs-Produkten
- Rd. 800.000 Serviceverträge weltweit – hieraus mehr als 50% des Umsatzes
- Fortgesetztes Wachstum durch weitere Akquisitionen und stärkere Fokussierung auf das Servicegeschäft

ThyssenKrupp - Industriegüter (III)

Technologies

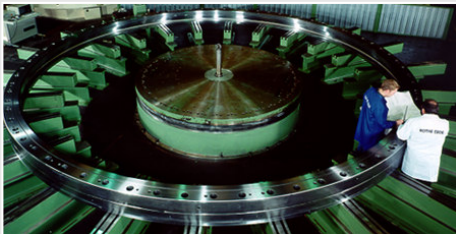

- Portfolio mit starken regionalen und globalen Marktpositionen
- Umfassende technologische Kompetenz in allen Produktbereichen
- Führende Technologieunternehmen im Chemie- und Industriebau
- Führende Position im Marineschiffbau, in konventionell betriebenen U-Booten und Mega-Yachten
- Weltweit führender Hersteller von Großwälzlagern für eine Vielzahl von Anwendungsbereichen wie z.B. Solar- und Windkraftanlagen

Services – Auf einen Blick

Services



- Umfangreiches Leistungsangebot in den Bereichen:
 - Handel
 - Anarbeitung
 - Prozessdienstleistungen
- Exzellente Marktpositionen
- Maßnahmen:
 - Erhöhung des Anteils an High-End Services
 - Expansion in renditestarken Regionen, wie Osteuropa und Nordamerika
 - Portfoliooptimierung und Restrukturierung

Segment Steel

Stahl – ein Werkstoff mit Zukunft

- NewSteelBody: konsequent gewichtsoptimierte Rohkarosserie aus Stahl
- 24 % leichter als das Referenzfahrzeug
- Crash-Werte gleich gut oder besser

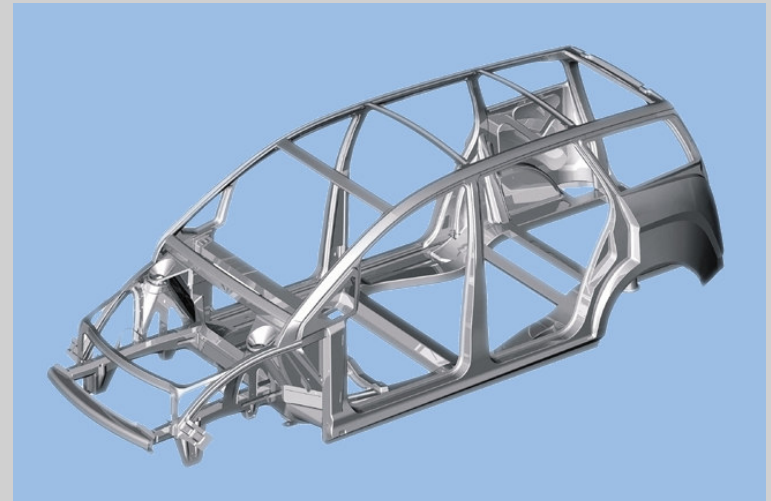

Segment Elevator

Mit innovativen Technologien an die Spitze

- TWIN: Zwei Kabinen in einem Aufzugsschacht
- Aufzugssystem mehrfach ausgezeichnet worden
- System bereits in Gebäuden in Düsseldorf, Frankfurt, München, Stuttgart und Valencia/Spanien installiert bzw. bestellt

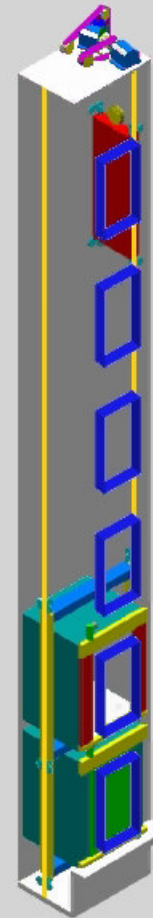

ThyssenKrupp



Agenda

- Überblick Konzern
- Überblick Segmente
- **Geschäftsjahr 2003/04**
- 1. Halbjahr 2004/05 – Ausblick
- Strategie und Portfoliooptimierung
- ThyssenKrupp Aktie



ThyssenKrupp mit bisher bestem Ergebnis

		2002/03	2003/04
Ergebnis	Mio €	774	1.580
ROCE	%	7,2	12
Wertbeitrag	Mio €	-352	572
Auftragseingang	Mio €	35.105	41.017
Umsatz	Mio €	35.327	39.342
Netto-Finanzverbindlichkeiten	Mio €	4.235	2.833
Gearing	%	55,2	34,0
Ergebnis je Aktie	€	1,09	1,81
Dividende	€	0,50	0,60



Geschäftsjahr 2003/04

Starke Leistung als Ergebnis...

- Erfolgreiche Umsetzung unserer Strategie:
Konzentration auf Stahl, Industriegüter und Dienstleistungen
- Zahlreiche Leistungssteigerungsprogramme, in erster Linie TK best
- Starke globale Nachfrage nach Stahlprodukten

...und trotz...

- gestiegener Rohstoff- und Energiepreise
- nachteiliger regulativer Effekte



Agenda

- Überblick Konzern
- Überblick Segmente
- Geschäftsjahr 2003/04
- **1. Halbjahr 2004/05 – Ausblick**
- Strategie und Portfoliooptimierung
- ThyssenKrupp Aktie



1. Halbjahr 2004/05 – Überblick

Weiter auf Wachstumskurs

- **Auftragseingang** gegenüber Vorjahreszeitraum +12,1 % auf 21,8 Mrd €
- **Umsatz** gegenüber Vorjahreszeitraum +15,4 % auf 20,5 Mrd €
- **Ergebnis** aus fortgeführten Aktivitäten vor Steuern und Anteilen anderer Gesellschafter gegenüber Vorjahreszeitraum +75,2 % auf 913 Mio €
- **Ergebnis je Aktie** aus fortgeführten Aktivitäten betrug 1,05 € nach 0,64 € im Vorjahreszeitraum
- **Netto-Finanzverbindlichkeiten** betrugen 1,727 Mrd €, das sind 1,106 Mrd € weniger als am 30. 09. 2004. Im Vergleich zum 31.03.2004 Rückführung um 2,553 Mrd €.



Highlights

- **Starker Gewinnbeitrag aus dem Segment Steel**

- **Ergebnisverbesserungen hauptsächlich in den Segmenten Technologies und Services**

- **Portfolio-Optimierung erfolgreich fortgesetzt**
 - Veräußerung Wohnimmobilien – weitere Stärkung der Bilanz
 - Durch den Verkauf von EWK klare Fokussierung auf Flachstahlprodukte beim Segment Steel

- **Investment-Grade-Status bei S&P wieder erreicht**



Ausblick

- Im weiteren Jahresverlauf gehen wir von einer insgesamt weiterhin erfreulichen Geschäftsentwicklung aus.
- ThyssenKrupp rechnet mit einem Umsatz von gut 41 Mrd € im Geschäftsjahr 2004/2005, ohne Berücksichtigung von Portfolioveränderungen.
- Beim Ergebnis vor Steuern, ohne Berücksichtigung von Effekten aus wesentlichen Unternehmensveräußerungen und Restrukturierungsmaßnahmen, streben wir an, das sehr gute Niveau von 2003/2004 (1.454 Mio €) zu übertreffen.



Agenda

- Überblick Konzern
- Überblick Segmente
- Geschäftsjahr 2003/04
- 1. Halbjahr 2004/05 – Ausblick
- **Strategie und Portfoliooptimierung**
- ThyssenKrupp Aktie



Strategische Eckpunkte

- Konsequentes Wertmanagement durch Konzentration auf leistungsstarke Geschäftsfelder und aktives Portfoliomanagement
- Ausbau der technologischen Kompetenz und Innovationskraft
- Optimale Nutzung der Potenziale aus dem Konzernverbund
- Verstärkung der Kunden- und Dienstleistungsorientierung



Portfoliooptimierungen 2003/04

Steel

Cipros [Restanteile] (I)	Akquisition
GalvaSud (BR)	Desinvestition
Röhrenwerke Fuchs (D)	Desinvestition
SWB Stahlformguss (D)	Desinvestition
Berkenhoff (D)	Desinvestition
Krupp Edelstahlprofile (D)	Desinvestition

Automotive

MB Lenk Group (D)	Akquisition
Darcast (UK)	Desinvestition
Bertrandt (D)	Akquisition*

Elevator

Dong Yang Elevator (South Korea)	Akquisition
Elevator Service 1 (Singapore)	Akquisition
Bonfedi (I)	Akquisition
Elevator Technologies (N. Zealand)	Akquisition
Whitaker Company (USA)	Akquisition

Technologies

Novoferm (D)	Desinvestition
Sheffield Automation [Measurem.] (USA)	Desinvestition
Foundry [Giddings&Lewis] (USA)	Schließung
Inventa-Fischer (CH)	Akquisition

Services

Triaton Group (D)	Desinvestition
TRT (D)	Restabwicklung
Handel Übersee	Reorganisation
Facilities Services (D)	Desinvestition
Sievering (D)	Desinvestition

Real Estate

tk3 (CH)	Desinvestition
----------	----------------

* 25,2%



17 Portfoliooptimierungen in 2004/05 (1. Halbjahr)

Steel

CS Inox [Restanteile] (I)	Akquisition
Eurinox [Restanteile] (NL/TUR)	Akquisition
Dortmunder Eisenbahn (D)	Desinvestition**
MRT (I)	Akquisition
EWK (D)	Desinvestition

Technologies

HDW (D)	Akquisition
Elastomertechnik (D)	Desinvestition
Stahlbau Hannover (D)	Desinvestition
G&L Motion Control (USA)	Desinvestition

Automotive

QDF (GB)	Desinvestition
JV TK Gerlach/Sumitomo (CHN)	Akquisition*
Fahrzeugguss (D)	Desinvestition

Services

TMH/ThyssenKrupp Mannex (D)	Reorganisation
MUT (CZ)	Akquisition
Automata (BR)	Akquisition**

Elevator

Kare Elevators & Engineering (India)	Akquisition
--------------------------------------	-------------

Real Estate

TK Wohnimmobilien (D)	Desinvestition
-----------------------	----------------

* 34% / ** Closing noch nicht erfolgt



Strategische Ziele für die Zukunft

Umsatz in Mio €

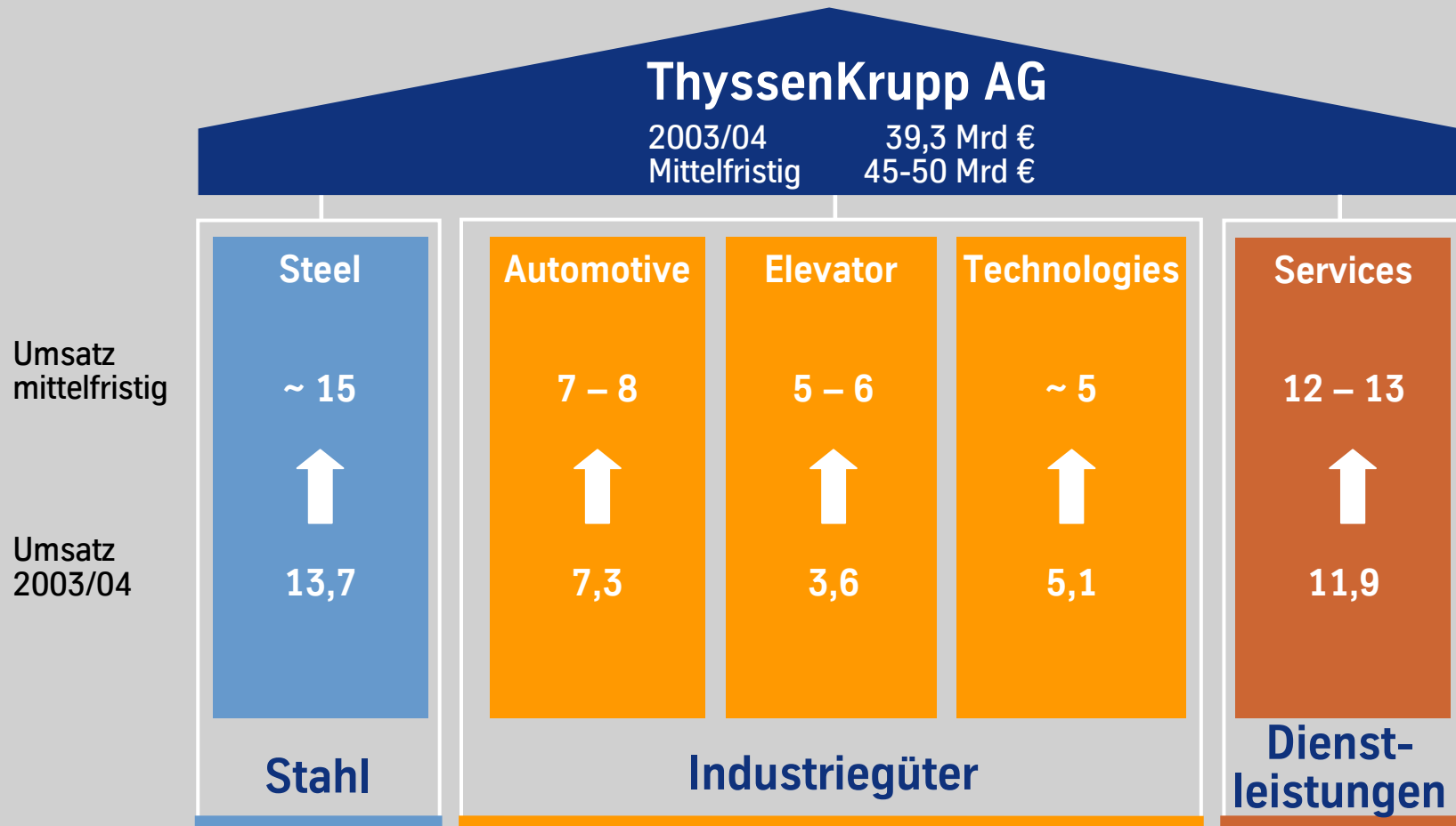

ThyssenKrupp



Zusammenfassung

- ThyssenKrupp:
Fokussierter Industriekonzern auf 3 Säulen,
der Wert- und Wachstumskomponenten vereinigt

- Klare strategische Richtung:
Portfoliooptimierung wird fortgesetzt

- Segmentübergreifende Produktentwicklung:
Triebfeder für technologische Innovationen



Agenda

- Überblick Konzern
- Überblick Segmente
- Geschäftsjahr 2003/04
- 1. Halbjahr 2004/05 – Ausblick
- Strategie und Portfoliooptimierung
- ThyssenKrupp Aktie



ThyssenKrupp Aktie

- Als DAX-Wert zählt die Aktie zu den deutschen Blue-Chips
- Grundkapital: 1.317 Mio €, eingeteilt in 514,5 Mio Stückaktien
- Börsenplätze:
Frankfurt (Prime Standard),
Düsseldorf, London



3712]	<u>RIWE AG (NEU) STAMMAKTEN O.N.</u>	02.09. 20:05
6468]	<u>SAP AG SYSTEME ANW.PRO.I.O.DU.</u>	02.09. 20:05
7200]	<u>SCHERING AG AKTIEN O.N.</u>	02.09. 20:05
3618]	<u>SIEMENS AG NAMENS-AKTIE O.N.</u>	02.09. 20:05
8000]	<u>THYSSENKRUPP AG AKTIEN O.N.</u>	02.09. 20:05
5200]	<u>TUI AG</u>	02.09. 20:05
6400]	<u>VOLKSWAGEN AG STAMMAKTEN O.N.</u>	02.09. 20:05



Aktionärstruktur zum 30.09.2004

- ThyssenKrupp hat rund 300.000 Aktionäre
- 10.000 institutionelle Anleger halten 80%,
290.000 Privatanleger halten 20% des Grundkapitals
- Inländische Investoren sind mit 80%,
ausländische mit 20% am Aktienkapital beteiligt
- Größter Aktionär: Alfried Krupp von Bohlen und Halbach-Stiftung (20%)
Free Float: 80%
- 50.000 inländische Mitarbeiter haben Belegschaftsaktien
in 2004 gezeichnet, erneutes Angebot für 2005



Kennzahlen zur ThyssenKrupp Aktie

		2001/02	2002/03	2003/04
Börsenwert	Mio €	5.762	5.927	8.072
Börsenkurs	€	11,20	11,52	15,69
Dividende	€	0,40	0,50	0,60
Dividendenrendite	%	3,6	4,3	3,8
Ergebnis je Aktie	€	0,42	1,09	1,81
Ergebnis je Aktie aus fortgeführten Aktivitäten	€	1,12	1,12	1,77
Aktienumsatz Inland (durchschn. Tagesumsatz)	Mio Stück	2,0	2,8	2,5



Entwicklung der ThyssenKrupp Aktie im Vergleich

- indexiert, vom 01.10.2003 bis 20.05.2005 -

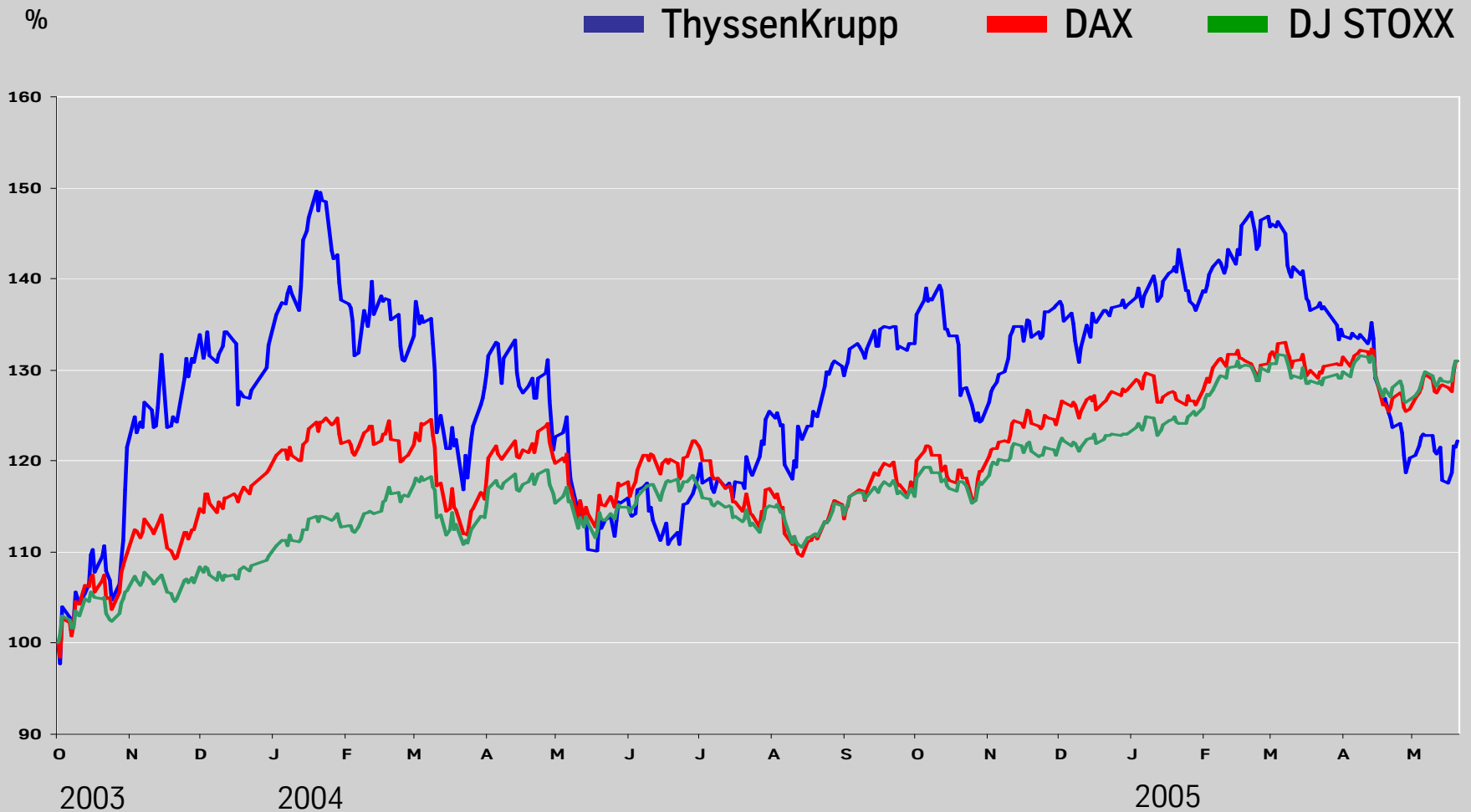

Finanzkalender 2004/05

- 12. August 2005 Zwischenbericht 3. Quartal 2004/05 (April bis Juni)
- 1. Dezember 2005 Bilanzpressekonferenz
Analysten- und Investorentreffen
- 27. Januar 2006 Ordentliche Hauptversammlung in Bochum
- 30. Januar 2006 Zahlung der Dividende für das Geschäftsjahr 2004/05
- 13. Februar 2006 Zwischenbericht 1. Quartal 2005/06 (Oktober bis Dezember)
- 12. Mai 2006 Zwischenbericht 2. Quartal 2005/06 (Januar bis März)



Ihr Kontakt

Kontaktmöglichkeiten für Privatanleger zu ThyssenKrupp Investor Relations:

- Telefon: (0211) 824-38347
- Telefax: (0211) 824-38512
- Infoline: (01802) 252 252
- E-Mail: ir@thyssenkrupp.com
- Internet: www.thyssenkrupp.com

Präsentation ThyssenKrupp

Günter Prystupa
Investor Relations

4. Berliner
Aktienforum

24. Mai 2005



ThyssenKrupp

